

INSTRUCTIVO DE INSTALACIÓN MEZCLADORA PARA LAVABO 12” CON AUTOMÁTICO

FIGURA:
4252

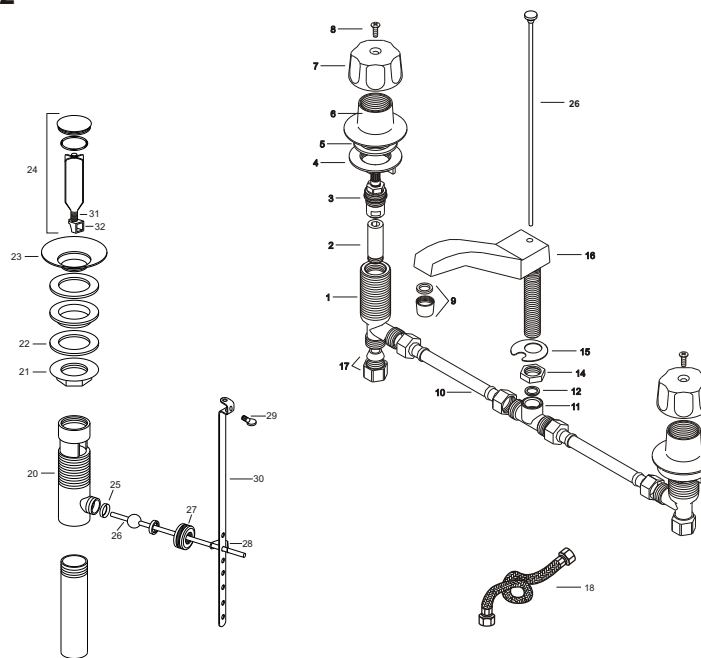

Cod 991089

INSTALACIÓN:

- 1.- Para instalaciones nuevas omita este paso. Cierre el paso del agua fría y caliente, retire totalmente la mezcladora a cambiar y limpie perfectamente su mueble lavabo. Esto con la finalidad de darle una buena presentación e instalación a su nueva mezcladora.
- 2.- Tome la nariz (16) y sin la tuerca (14) colóquela al mueble lavabo (barreno central) y por la parte de abajo del lavabo, coloque la rondana (15) y rosque la tuerca (14) con el fin de apretar la nariz (16) al mueble. Apriete la tuerca (14) firmemente hasta asegurar que la nariz (16) no se mueva, cuide que la nariz (16) quede bien alineada.
- 3.- Tome un cuerpo (1) y páselo por la parte de abajo del mueble (barreno lateral) y por la parte superior del mueble, rósquele al cuerpo (1) el chapetón (6) (no incluidos), repita este paso con el otro cuerpo lateral (1).
- 4.- Logrado el paso anterior apriete firmemente las tuercas laterales (4) y los chapetones (6) no incluidos. Por la parte superior del chapetón (6) coloque el maneral (7) no incluido y sujete este ensamble por medio del tornillo (8) no incluido. Con el fin que el ensamble quede bien apretado, utilice una herramienta adecuada conjuntamente con una franela para no maltratar su recubrimiento. Repita este paso para ambos manerales. En caso de que la altura de su maneral no sea de su gusto, solo requiere aflojar el ensamble total, aflojar el chapetón (6) y la tuerca lateral (4) y ajustar la altura deseada (hacia arriba o hacia abajo) finalizado esto, vuelva a ensamblar todo su maneral siguiendo el paso 4.
- 5.- Tome el cuerpo central (11) coloque el empaque (12) en la cavidad del cuerpo central e instálelo a la rosca de la nariz (16).
- 6.- Tome la manguera (10) y por uno de sus extremos rósquela al cuerpo lateral (1) y por el otro extremo rósquela al cuerpo central (11). Asegúrese que sea apretada firmemente con una herramienta adecuada con el fin de evitar posibles fugas de agua. Repita este paso para el otro cuerpo.
- 7.- Finalizada con los pasos anteriores, instale su mezcladora a la salida de agua por una de las siguientes maneras:

A.- Instalación por medio de las mangueras.

° Tome una manguera (18) no incluida en su mezcladora, y por uno de sus extremos rósquela a la rosca inferior del cuerpo lateral (1) y por el otro extremo rósquela a la salida de agua. Apriétela firmemente con una herramienta adecuada.

B.- Instalación por medio de tubo de cobre.

° Tome un tubo de cobre de 3/8" (no incluido) y por uno de los extremos introduzca la tuerca y el empaque (17) y rósquelos a la rosca inferior del cuerpo lateral (1). Apriételo firmemente para asegurar un buen sello hermético. El otro extremo instálelo a la salida de agua. No olvide que la alimentación de agua caliente va instalada de lado izquierdo de su mezcladora y la fría de lado derecho.

NOTA:

Le sugerimos usar válvulas angulares para la salida de agua fría y caliente con el fin de cortar el agua para futuras instalaciones o reparaciones. Para ello le recomendamos usar válvulas angulares marca Urrea de la serie 401 que se venden por separado.

INSTALACIÓN DEL AUTOMÁTICO:

- 1.- Retire el disco (23) del cuerpo del automático (20), coloque en la descarga del lavabo el cuerpo del automático y por la parte de abajo, éste debe de incluir el empaque (22) y la tuerca (21), coloque el disco (23) y sujete el cuerpo al mueble con la tuerca (21), apriétela firmemente con una herramienta adecuada con el fin de evitar filtraciones de agua, tenga mucho cuidado en no exceder al apretar la tuerca (21) ya que puede dañar el mueble.
- 2.- Instale el cuerpo central (20) conjuntamente con el tubo y este último al céspol (no se incluye) que será conectado a la red de drenaje. Le recomendamos usar céspol marca Urrea.
- 3.- Por la parte posterior de la base de la nariz (16), introduzca por el barreno, la varilla automático (19) cuidando que ésta incluya su perilla.
- 4.- Introduzca el disco tapón (24) en el cuerpo (20), introduzca el empaque (25) en el orificio lateral del cuerpo y coloque la varilla bola (26) de forma tal que el extremo más corto de la varilla ensamble al aro base (32) que presenta el disco tapón (24) en su parte baja, seguido coloque por el otro extremo de la varilla bola (26) la tuerca (27) y sujete la varilla bola (26) al cuerpo central (20).
- 5.- Por el extremo más largo de la varilla bola (26) introduzca el pasador (28) y éste a su vez a la varilla (36) y fíjelo con el tornillo.
- 6.- Introduzca la varilla automático (19) a la varilla (36) por medio del tornillo 35, realice ajustes de apertura y cierre del disco tapón con solo subir o bajar la varilla automático (19). Si no abre o cierra el disco tapón (24) a su gusto, sólo requiere aflojar el tornillo (37) y subir o bajar la varilla automático (19) a su elección.
- 7.- Finalmente abra el flujo de agua fría y caliente, cierre y abra varias veces su mezcladora con el fin de observar y detectar posibles fugas. En caso de fugas, apriete la unión donde ésta se presenta.

SUGERENCIAS

- 1.- Le recomendamos que antes de conectar la alimentación de agua a la mezcladora, purgue la línea de agua para evitar filtraciones de impurezas que pueden dañar el funcionamiento de la mezcladora.
- 2.- Nunca utilice herramientas dentadas para tomar piezas, ya que pueden dañar la superficie de las partes y reducir la vida útil de la mezcladora.

MANTENIMIENTO

- 1.- Las partes con recubrimiento solo deben ser limpiadas con una franela humedecida con agua y después secase. Nunca utilice sustancias químicas, abrasivos, detergentes o fibras para su limpieza, ya que puede dañar considerablemente la apariencia de su mezcladora.